

MANUAL DO USUÁRIO

HAZE MACHINE

LL – HZ600K



LEDLIGHT

Por favor, leia o Manual do Usuário antes de utilizar o produto e
guarde-o para futuras pesquisas.

ATENÇÃO: Por favor leia o manual do usuário cuidadosamente, ele contém informações importantes sobre instalação, operação e manutenção

Prefácio

Muito obrigado pela escolha da Haze Machine LL HZ600K.

Antes de usar, sugerimos que leia atentamente todas as instruções. Ao seguir as sugestões encontradas neste Manual do Usuário, você pode garantir um desempenho confiável e satisfatório do seu aparelho, além de preservar a vida útil.

A LL-HZ600K é uma máquina de névoa (Haze) compacta e poderosa!

Possui ângulo de pulverização multifuncional, facilmente ajustável 45° que proporciona um efeito de fumaça perfeito!

Mesmo efeitos de neblina limpo

Efeito de névoa uniforme e fino para melhorar qualquer show de luz

Os botões de volume e velocidade do ventilador integrados oferecem uma operação independente e suave

Proteção avançada sem fluidos

Botões integrados para ajustar a saída de neblina e vento.

Defina facilmente o endereço DMX usando o display digital integrado

ESPECIFICAÇÕES TÉCNICAS:

Voltagem: 100-120V 60Hz

Potência: 600W

Fluído: Fluído HAZE a base água

Tempo de aquecimento inicial: 3 a 5 minutos

Capacidade do Tanque: 2,5L

Vazão de fumaça: 2000cuft/min

Consumo: 1L/4H (aproximado)

Modos de controle: Controle remoto sem fio, DMX e controle manual através do painel do produto.

DMX: 2 canais DMX, acionamento e ajuste da neblina e acionamento e ajuste do cooler

Timer: Ajuste de timer configurável através do painel do produto

Vazão de configuração e potência da bomba: através do painel do produto

Proteção sem fluído: Proteção Avançada sem Fluído (No-fluid protection).

*Quando a saída de névoa é superior a 50% e não há fluído no tubo, a máquina entrará em modo de proteção.

Dimensões do produto: 24 x 24 x 20 cm (sem alça) 24 x 24 x 28 (com alça)

Dimensões da embalagem: 35 x 30x 33 cm

Peso líquido: 4,700 kg

Peso bruto: 5,400 kg

Operação de segurança

- Mantenha o aparelho seco, para uso interno e externo.

- Use um aterramento adequado. Antes de usar, verifique se a unidade está instalada na tensão nominal.

- Desligue ou desconecte quando não utilizar o aparelho ou antes de encher o tanque

- Esta máquina não é à prova d'água. Mantenha-o afastado da umidade e da água. Se houver umidade, água ou fluido dentro da caixa, pare de usá-la imediatamente.

- Não há peças utilizáveis e modificáveis pelo usuário dentro da carcaça. Não desmonte a carcaça ou realize modificação, caso contrário pode causar danos à unidade ou perigo de queima. Qualquer manutenção deve ser realizada por um profissional qualificado.

- Para uso adulto apenas. O acessório deve ser instalado fora do alcance das crianças. Nunca deixe a unidade funcionar desacompanhada. Mantenha-o afastado do fogo, combustível e materiais inflamáveis.

- Coloque a máquina em uma área bem ventilada. Deixe cerca de 20 a 50 cm de espaço em torno da unidade.

- Não use o acessório sob uma temperatura superior a 50°C.

- Não adicione líquidos inflamáveis de qualquer tipo (óleo, gás, perfume) ao líquido de

neblina.

- Se algo algum problema for identificado durante o uso, pare o acessório imediatamente, corte a energia e verifique a quantidade de fluido de neblina, o fusível, o cabo de alimentação e a ficha de alimentação. Se o problema não puder ser resolvido, entre em contato com seu revendedor.

-Não beba o líquido. Se for ingerido, chame um médico imediatamente para qualquer desconforto. Se o líquido entrar em contato com a pele ou os olhos, enxaguar bem com água.

Desembalando e inspeção

Imediatamente após receber a máquina, desembalar cuidadosamente, verifique todos os itens para garantir que todas as peças estejam completas e em boas condições. Se alguma das peças parecerem danificadas ou manipuladas incorretamente pelo transporte, entre em contato com o remetente imediatamente e não ligue a máquina.

Operação

Os usuários podem controlar a unidade através de exibição digital, controlador com fio e DMX.

Instrução para a exibição digital

Há três páginas no jogo digital para definir o endereço DMX, a saída de fumaça e a velocidade da ventoinha

Quando a máquina estiver aquecendo, as linhas na exibição do segmento se moveriam de baixo para cima. Também o tanque de fluido seria vermelho. Quando estiver pronto, deve mostrar três linhas juntas, o tanque de fluido ficará azul

Endereço DMX

Quando as três linhas estiverem iluminadas juntas, o fluxo de valores é combinado com o endereço DMX. O usuário pode ajustar o endereço DMX através do botão UP e DOWN.



Saída HAZE

Quando a exibição apresentar três linhas no primeiro segmento, duas linhas no segundo segmento e uma linha do terceiro segmento, o último valor representa a saída da fumaça. Existem cinco níveis no total.



Velocidade do Ventilador

Quando todos os três primeiros segmentos mostrarem três linhas, o último valor representa a saída do vento. Também há cinco níveis.



Instrução para controle DMX

Por favor, tome nota uma vez que a máquina está conectada ao console DMX, a fumaça e a saída do vento não podem ser ajustadas através da tela digital e do controle remoto com fio.

Este dispositivo tem dois canais DMX.

CANAL 1 = saída do vento

CANAL 2 = saída da fumaça

O endereço DMX é definido de acordo com a exibição digital.

Diagrama

1. Suporte suspenso
2. Gancho de segurança
3. Bocal
4. Botão para ajustar o ângulo
5. Entrada de vento
6. Porta para o tanque de fluido
7. Display digital
8. Conector DMX de 3 pinos
9. Conector remoto com fio
10. Tomada de força
11. Interruptor de energia

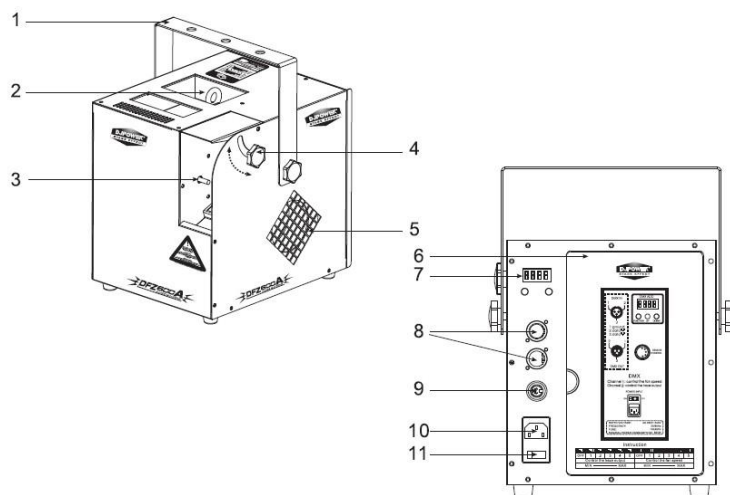

TERMO DE GARANTIA

Este produto foi cuidadosamente avaliado em todas as fases do seu processo de fabricação. Entretanto, na improvável ocorrência de alguma falha, A Led Light Indústria e Comércio Importação e Exportação assegura ao comprador original deste produto garantia contra qualquer defeito de material ou de fabricação no período de 90 DIAS a partir da data de aquisição, apresentando nota fiscal de compra, número de serial do produto e carimbo da loja datado neste Manual. A garantia cobre eventuais defeitos no material empregado ou na fabricação.

Condições de Garantia: a garantia perde sua validade se:

- O solicitante da garantia não for o comprador original, não estando a compra comprovada por nota fiscal para todos os fins legais.
- O número de série do produto esteja raspado ou tenha sido retirado.
- Alguma parte, peça ou componente do produto estiver violado.
- Lacre da LED LIGHT
- Cobertura da Garantia: a LED LIGHT dá cobertura a todas as partes, peças ou componentes que apresentem falha de fabricação dentro do prazo de garantia.

A LED LIGHT não dá cobertura às despesas:

- Geradas no conserto do produto danificado por mau acondicionamento pelo comprador para o transporte.
- Manutenção periódica e reparação ou peças devido ao desgaste normal do produto.
- Decorrentes do transporte do produto em garantia na cidade onde exista Assistência Técnica autorizada.
- Oriunda do produto que contenha adulteração ou rasuras no número de série.
- Decorrentes da fadiga esperada na utilização normal do produto.
- Com acidentes, embalagens, seguros de qualquer natureza, inclusive no transporte, e decorrentes do uso indevido do produto ou sem a devida observação às recomendações técnicas da LED LIGHT.

Nenhum valor será devido ao comprador pelo período em que o seu equipamento permanecer inoperante, nem, tampouco, o comprador poderá pedir/reclamar compensação ou indenização, por despesas diretas ou indiretas, decorrentes da reparação ou substituição do produto.

Caso fique impossibilitado o uso do produto, dentro do prazo de garantia, em razão de defeito de fabricação, e, não existindo mais peças para reposição, a LED LIGHT poderá substituir o produto por um modelo similar, sem bônus para o cliente.

A LED LIGHT não se responsabiliza e não cobre qualquer custo ou indenização decorrente de eventual falha do equipamento que resulte em danos ao usuário a não ser o conserto ou a reposição do próprio equipamento por ela produzido.



LEDLIGHT

(48) 3028 7778

contato@ledlaserlight.com.br

www.ledlaserlight.com.br

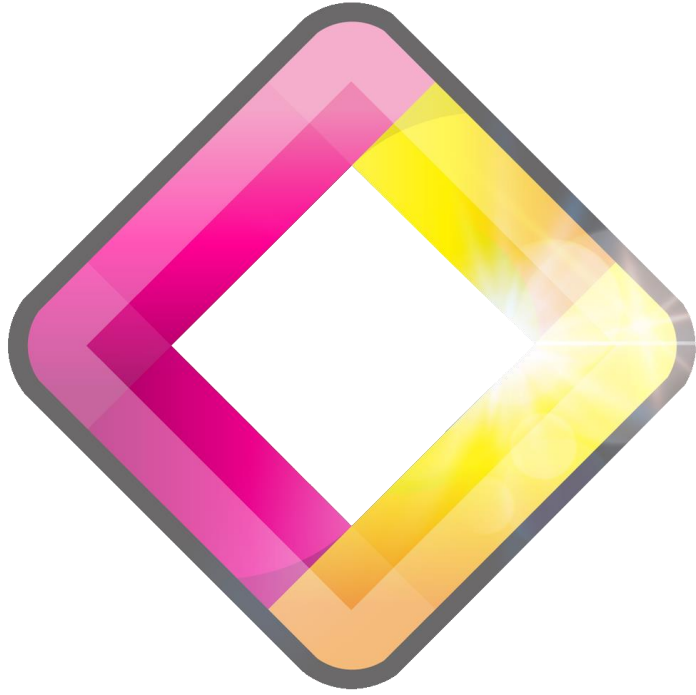

LEDLIGHT